

### 三面張水路 (H600 L1000)

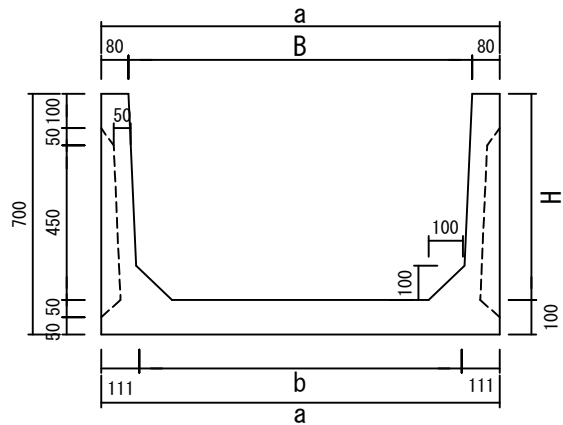

### 三面張水路 (H600 L2000)

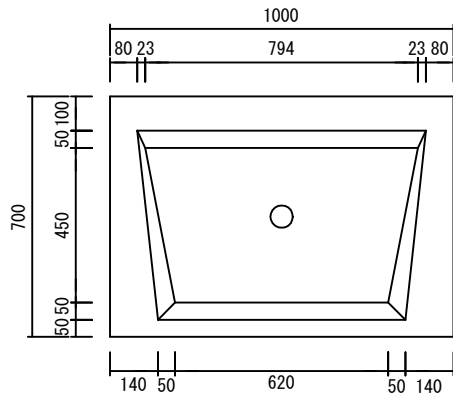
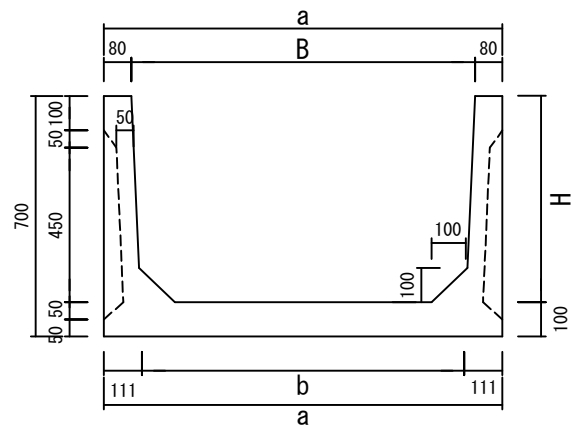
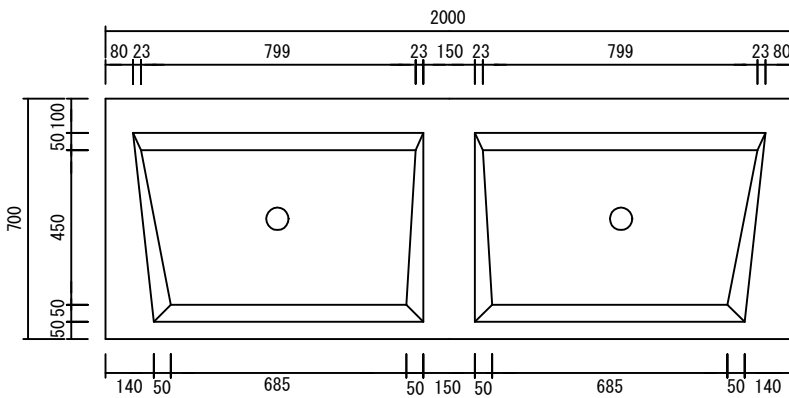

H	製品規格 (mm)			参考重量 (kg)	
	B	a	b	L=1.0m	L=2.0m
600 (底厚100)	600	760	538	393	771
	700	860	638	417	819
	800	960	738	441	867
	900	1060	838	465	915
	1000	1160	938	489	963
	1100	1260	1038	513	1011
	1200	1360	1138	537	1059
	1300	1460	1238	561	1107
	1400	1560	1338	585	1155
	1500	1660	1438	609	1203

\* 三面張水路・H600はL寸1000とL寸2000があります。

### 三面張水路 (H700 L1500)

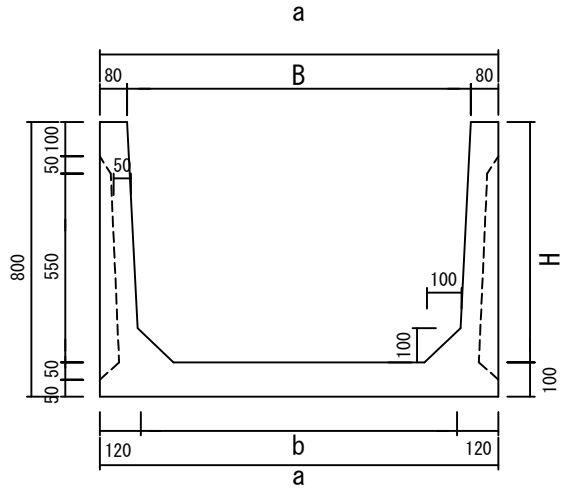
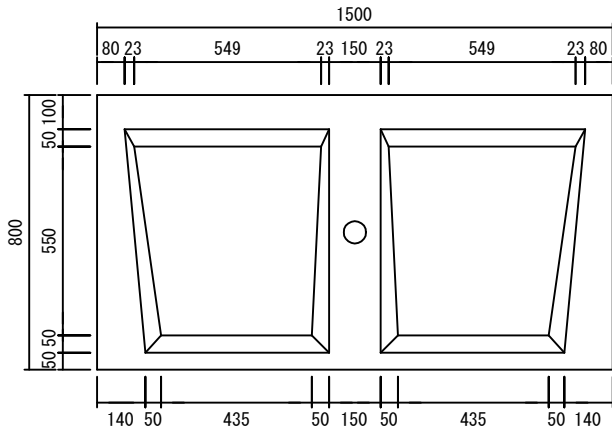

製品規格 (mm)				参考重量 (kg)
H	B	a	b	L=1.5m
700 (底厚100)	600	760	520	646
	700	860	620	682
	800	960	720	718
	900	1060	820	754
	1000	1160	920	790
	1100	1260	1020	826
	1200	1360	1120	862
	1300	1460	1220	898
1400	1560	1320	934	
1500	1660	1420	970	

### 三面張水路 (H800 L2000)

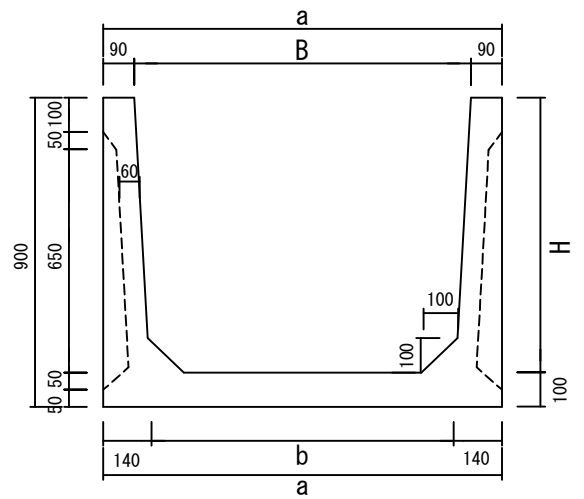
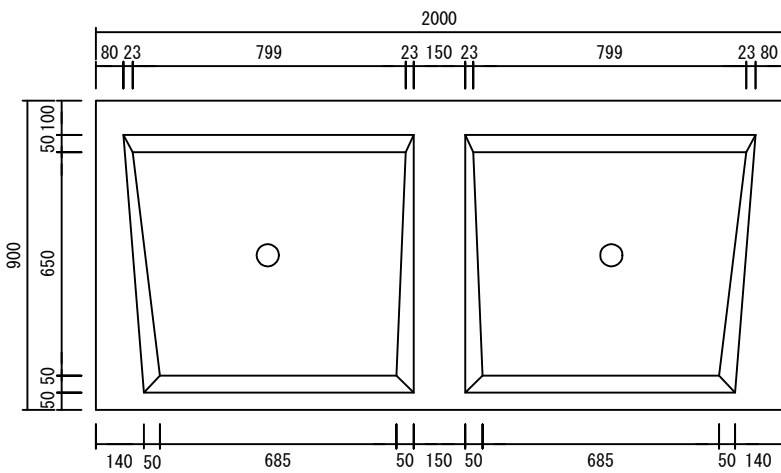

製品規格 (mm)				参考重量 (kg)
H	B	a	b	L=2.0m
800 (底厚100)	600	780	500	1013
	700	880	600	1061
	800	980	700	1109
	900	1080	800	1157
	1000	1180	900	1205
	1100	1280	1000	1253
	1200	1380	1100	1301
	1300	1480	1200	1349
	1400	1580	1300	1397
	1500	1680	1400	1445

### 三面張水路 (H900 L2000)

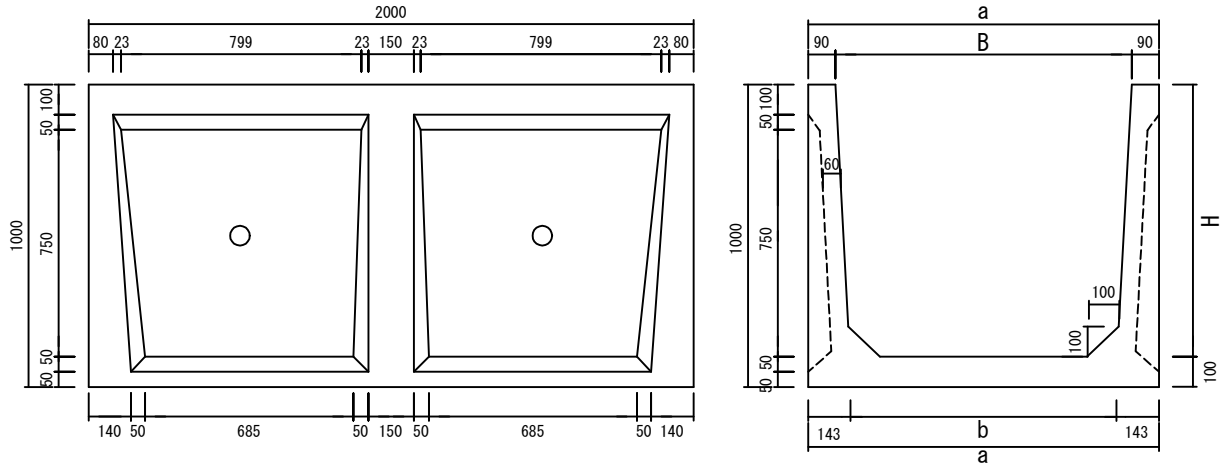

製品規格 (mm)				参考重量 (kg)	製品規格 (mm)				参考重量 (kg)
H	B	a	b	L=2.0m	H	B	a	b	L=2.0m
900 (底厚100)	600	780	494	1057	900 (底厚100)	1400	1580	1294	1441
	700	880	594	1105		1500	1680	1394	1489
	800	980	694	1153		1600	1780	1494	1537
	900	1080	794	1201		1700	1880	1594	1585
	1000	1180	894	1249		1800	1980	1694	1633
	1100	1280	994	1297		1900	2080	1794	1681
	1200	1380	1094	1345		2000	2180	1894	1729
	1300	1480	1194	1393					

### 三面張水路 (H1000 L2000)

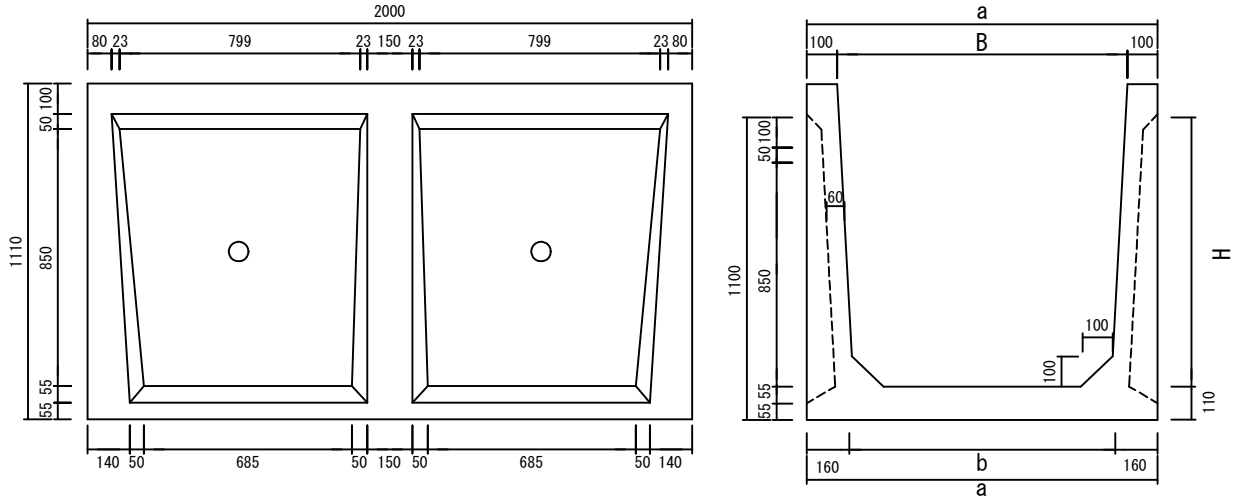

製品規格 (mm)				参考重量 (kg)	製品規格 (mm)				参考重量 (kg)
H	B	a	b	L=2.0m	H	B	a	b	L=2.0m
1000 (底厚110)	600	800	480	1224	1000 (底厚110)	1400	1600	1280	1646
	700	900	580	1277		1500	1700	1380	1699
	800	1000	680	1330		1600	1800	1480	1752
	900	1100	780	1382		1700	1900	1580	1805
	1000	1200	880	1435		1800	2000	1680	1858
	1100	1300	980	1488		1900	2100	1780	1910
	1200	1400	1080	1541		2000	2200	1880	1963
	1300	1500	1180	1594					

\* 三面張水路・H1000はL寸1000もあります。

### 三面張水路 (H1000 L1000)

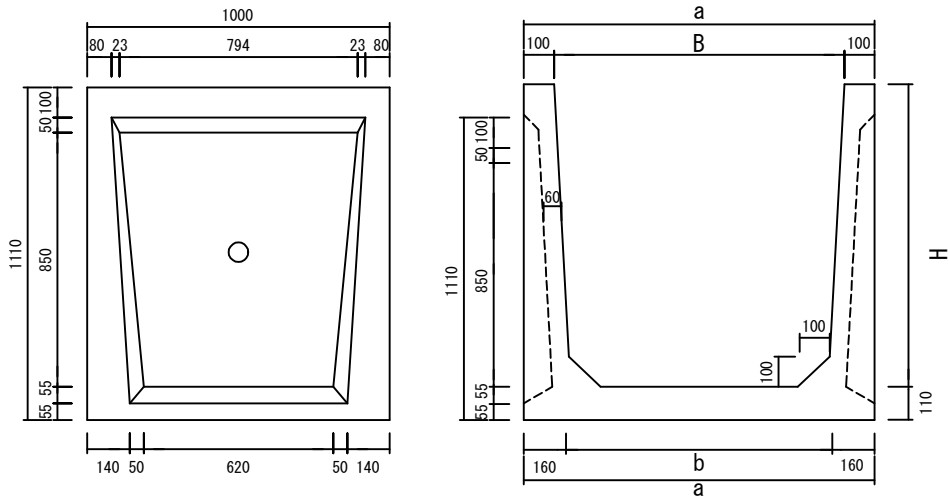

製品規格 (mm)				参考重量 (kg)	製品規格 (mm)				参考重量 (kg)
H	B	a	b	L=1.0m	H	B	a	b	L=1.0m
1000 (底厚110)	600	800	480	618	1000 (底厚110)	1400	1600	1280	829
	700	900	580	645		1500	1700	1380	855
	800	1000	680	671		1600	1800	1480	882
	900	1100	780	697		1700	1900	1580	908
	1000	1200	880	723		1800	2000	1680	935
	1100	1300	980	750		1900	2100	1780	961
	1200	1400	1080	776		2000	2200	1880	987
	1300	1500	1180	803					

\* 三面張水路・H1000はL寸2000もあります。

### 三面張水路 (H1100 L1000)

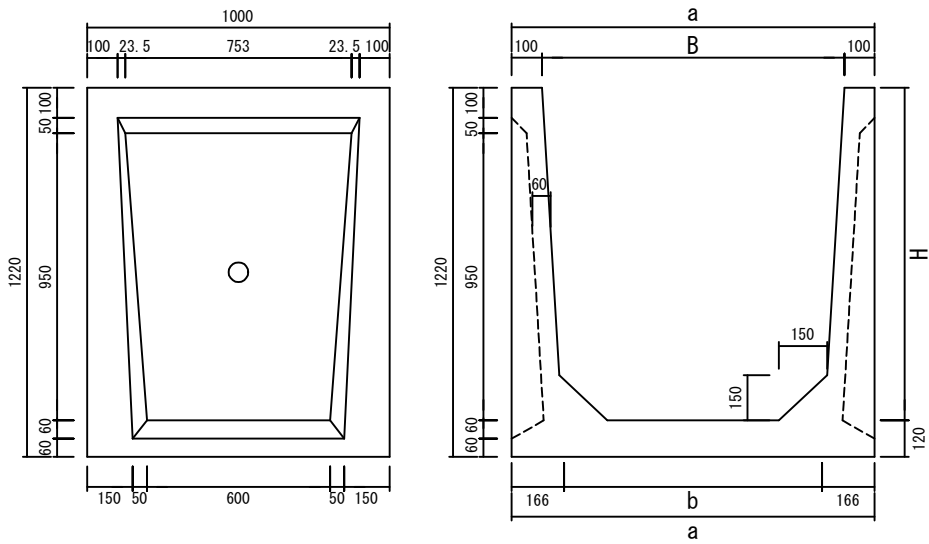

製品規格 (mm)				参考重量 (kg)	製品規格 (mm)				参考重量 (kg)
H	B	a	b	L=1.0m	H	B	a	b	L=1.0m
1100 (底厚120)	800	1000	668	869	1100 (底厚120)	1500	1700	1368	1070
	900	1100	768	898		1600	1800	1468	1099
	1000	1200	868	926		1700	1900	1568	1128
	1100	1300	968	955		1800	2000	1668	1157
	1200	1400	1068	984		1900	2100	1768	1186
	1300	1500	1168	1013		2000	2200	1868	1214
	1400	1600	1268	1042					

### 三面張水路 (H1200 L1000)

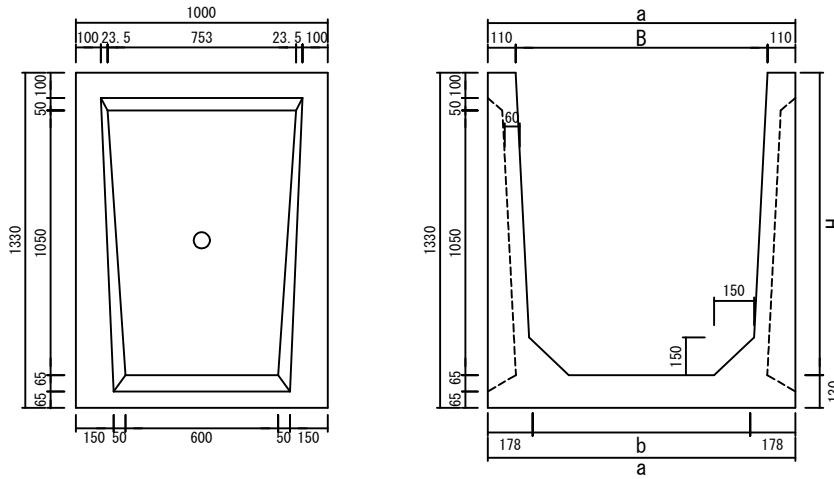

製品規格 (mm)				参考重量 (kg)	製品規格 (mm)				参考重量 (kg)
H	B	a	b		L=1.0m	H	B	a	
1200 (底厚130)	800	1020	664	877	1200 (底厚130)	1700	1920	1564	1158
	900	1120	764	909		1800	2020	1664	1189
	1000	1220	864	940		1900	2120	1764	1221
	1100	1320	964	971		2000	2220	1864	1252
	1200	1420	1064	1002		2100	2320	1964	1283
	1300	1520	1164	1033		2200	2420	2064	1314
	1400	1620	1264	1065		2300	2520	2164	1345
	1500	1720	1364	1096		2400	2620	2264	1377
1600	1820	1464	1127	2500	2720	2364	1408		

### 三面張水路 (H1500 L1000)

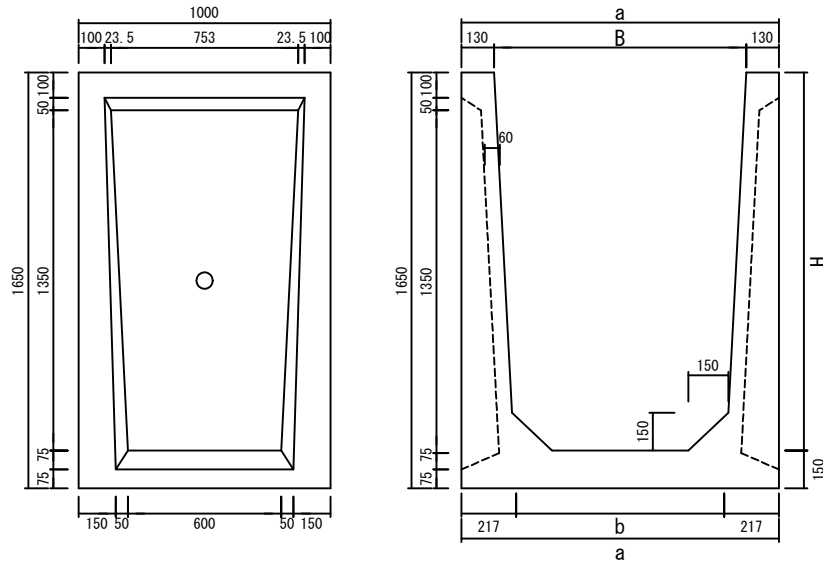

製品規格 (mm)				参考重量 (kg)	製品規格 (mm)				参考重量 (kg)
H	B	a	b		L=1.0m	H	B	a	
1500 (底厚150)	800	1060	626	1105	1500 (底厚150)	1700	1960	1526	1429
	900	1160	726	1141		1800	2060	1626	1465
	1000	1260	826	1177		1900	2160	1726	1501
	1100	1360	926	1213		2000	2260	1826	1537
	1200	1460	1026	1249		2100	2360	1926	1573
	1300	1560	1126	1285		2200	2460	2026	1609
	1400	1660	1226	1321		2300	2560	2126	1645
	1500	1760	1326	1357		2400	2660	2226	1681
1600	1860	1426	1393	2500	2760	2326	1717		